

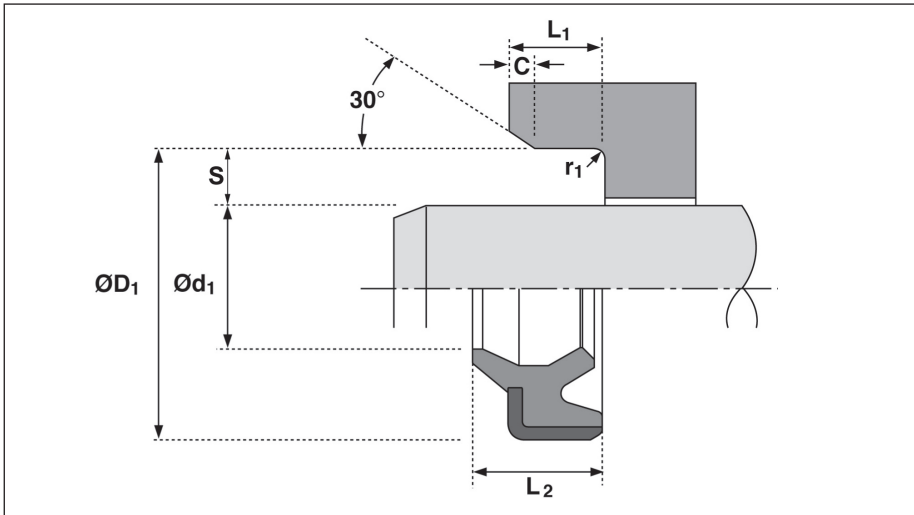

# PU-Metall-Doppelabstreifer A864



## EINSATZBEDINGUNGEN

Geschwindigkeit v max.	0,8 m/s
Temperaturbereich	-30 °C bis +110 °C (kurzzeitig -45 °C)

## EINBAUMASSE

TOLERANZEN FÜR EINBAURÄUME	
Ø d <sub>1</sub>	f9
Ø D <sub>1</sub>	H 8
L <sub>1</sub>	+0,5 -0

RAUTIEFEN			
		Ra µm	Rt µm
Gleitflächen**	Ø d <sub>1</sub>	0,1 - 0,4	4 max.
Statische Flächen	Ø D <sub>1</sub>	1,6 max.	10 max.
Stirnflächen	L <sub>1</sub>	3,2 max.	16 max.

\*\* Primär abhängig von der Stangendichtung

EINBAUSCHRÄGEN UND RADIIEN			
		≤ 19	> 19
Durchmesser	Ød <sub>1</sub>		
min. Schräge	C	0,5	1,0
max. Radius	r <sub>1</sub>	0,4	

## VORTEILE

- einfache Montage
- Präzisions-Abstreiflippe mit optimaler Rückförderung des Ölfilms
- korrosionsgeschützter Metallkäfig
- einsetzbar unter leichten, mittleren und schweren Betriebsbedingungen

## BESCHREIBUNG

A864 (frühere Bezeichnung A913) ist zum Einpressen in axial offene Einbauräume konzipiert.

Er besteht aus einem Präzisions-Polyurethan-Element das mit dem korrosionsgeschützten Metallkäfig zusammenvulkanisiert ist.

Die Ausführung als Doppelabstreifer verhindert zusätzlich Leckage durch Abstreifen des Ölfilms innerhalb des Dichtsystems in Richtung Stangendichtung.

Der Abstreifer wurde für den Einsatz in Kombination mit rückförderfähigen Stangendichtungen wie zum Beispiel S663 entwickelt.

Einfache Montage und die Eignung für den Einsatz in leichten, mittleren und schweren Anwendungen machen A864 zu einem vielseitig einsetzbaren Abstreifer.

## MEDIEN

A864 (A913) sind für Luft sowie Druckflüssigkeiten auf Mineralölbasis geeignet.

In Wasser, HFA- und HFB-Flüssigkeiten ist die Einsatzgrenze -20 °C bis +50 °C. Die Eignung in HFC-, HFD- und anderen Flüssigkeiten ist im Einzelfall zu prüfen. Fragen Sie unsere Techniker.

