



SPÄNEFÖRDERER

FRAGEBOGEN

ANGABEN ZUR MASCHINE

MARKE _____ MODELL _____

TYP Drehmaschine Fräsmaschine Bohrmaschine sonstiges

ACHSE X Y Z

VERFAHRGESCHWINDIGKEIT _____ m/min BESCHLEUNIGUNG _____ m/s²

SPANVOLUMEN _____ dm³/h

SPANMATERIAL Stahl Edelstahl Messing/Kupfer Guss sonstiges

SPANART feine Späne gebrochene Späne lange, wirre Späne dichte, wirre Späne sonstiges

ANGABEN ZUM SPÄNEFÖRDERER

SCHARNIERBANDFÖRDERER

- Band gelocht
 Band ungelocht

	LIGHT	MEDIUM	MEDIUM/HEAVY	HEAVY
Teilung	31,75	50	63,5	75 - 100
Stärke	2	3	4	4
Rollen-ø	19,05	31	31,75	40

KRATZFÖRDERER

	LIGHT	MEDIUM
Teilung	38,1	50
Stärke	3	4
Rollen-ø	22,2	31

ABMESSUNGEN

BANDBREITE _____ mm

KASTENBREITE B _____ mm

LICHTE WEITE _____ mm

KASTENHÖHE C _____ mm

GESAMTLÄNGE D _____ mm

GERADE LÄNGE A _____ mm

ABWURFHÖHE E _____ mm

LAGE DES GETRIEBEMOTORS links
rechts

STROMANSCHLUSS _____ V _____ Hz
(400 V / 50 Hz Standard)

ELEKTR. ÜBERLASTSCHUTZ ja nein

DREHMOMENTBEGRENZER ja nein

BANDGESCHWINDIGKEIT _____ m/min (3-4 m/min Standard)

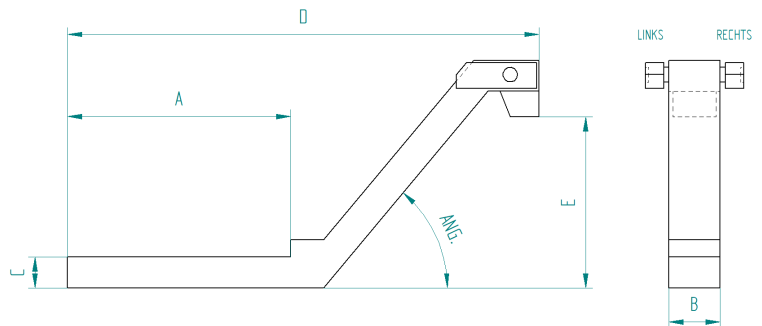

SCHALTKASTEN ja nein

LAGE DES SCHALTKASTENS links rechts

FARBE RAL _____ RAL7035 (Standard)

KÜHLMITTELTANK ja nein

KÜHLMITTELANSCHLUSS ja nein

KÜHLMITTELDURCHSATZ _____ l/min (Gesamtmaschine)

FÜLLSTANDSAUGE ja nein

SEITL. KÜHLMITTELAUSLASS links rechts beidseitig

