

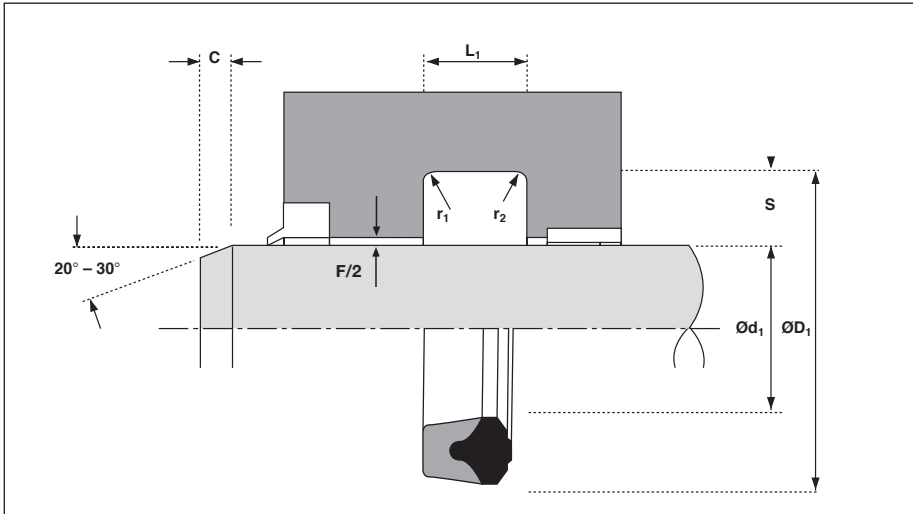

NBR-Gewebe-Kompaktnutringe S15

STANGENDICHTUNG



EINSATZBEDINGUNGEN

MAXIMALER BETRIEBSDRUCK	
v max.	Temperaturbereich
m/s	-30 °C bis +100 °C
0,5	200 bar
0,15	250 bar

MAX. DICHTSPALT F*					
Druck	bar	100	160	200	250
Max. Spalt	mm	0,45	0,4	0,3	0,25

* Die angegebenen Werte „F“ sind Maximalwerte.
Mittenversatz bzw. Möglichkeit von einseitig anliegender Stange beachten!
Die Dichtspaltangaben sind unverbindliche Empfehlungen.
Bitte fragen Sie unsere Anwendungstechniker.

EINBAUMASSE

TOLERANZEN FÜR EINBAURÄUME	
$\varnothing d_1$	f9
$\varnothing D_1$	Js11
L_1	+0,25 -0

RAUTIEFEN			
		Ra μm	Rt μm
Gleitflächen	$\varnothing d_1$	0,1 - 0,4	4 max.
Statische Flächen	$\varnothing D_1$	1,6 max.	10 max.
Stirnflächen	L_1	3,2 max.	16 max.

EINBAUSCHRÄGEN UND RADIIEN					
Profilbreite	S	4	5	6	7,5
Min. Schräge	C	2	2,5	3	4
Max. Radius	r_1	0,2	0,4	0,8	0,8
Max. Radius	r_2	0,4	0,8	1,2	1,2

VORTEILE

- kompakte Dichtung für kleine Einbauräume
- lange Lebensdauer durch abriebfeste Gewebeverstärkung
- durch elastische, kompakte Gummidichtkante sehr leckagedicht
- auch bei nicht mehr optimalen Oberflächen des Nutgrundes einsetzbar

BESCHREIBUNG

S15 hat sich im mittelschweren Einsatz unter vielfältigen Bedingungen als Stangendichtung gut bewährt. Neben dem verschleißsicheren Gewebe sorgen die im Gewebe eingelagerten Öledepots für eine lange Standzeit. Die dem Druck zugewandte Dichtlippe hat selbst im Niederdruckbereich eine hohe Abstreifwirkung bei geringer Reibung und garantiert leckagefreie Stangen.

Durch die im Verhältnis zu mehrteiligen Dichtsätzen kleine Kontaktfläche wird nur eine geringe Reibkraft benötigt. Weitere Vorteile von S15 sind der geringe Raumbedarf und die Möglichkeit der Einschnappmontage für den Großteil der Abmessungen. Diese Eigenschaft ermöglicht kostensparende Zylinderkonstruktionen. Der praktische Einsatz hat gezeigt, dass mit der Standardreihe S15 eine preiswerte Kombination von geringem Raumbedarf, hoher Standzeit und Zuverlässigkeit gefunden wurde.

MEDIEN

Alle Dichtungen sind geeignet für Flüssigkeiten auf Mineralölbasis, Wasser und Wasser-Glykol-Gemische. Kurzfristig können -40 °C Einsatztemperatur zugelassen werden. Andere Materialzusammensetzungen für Temperaturen von -60 °C bis +200 °C und für den Einsatz in schwer entflammaren Flüssigkeiten auf Ester- oder synthetischer Basis auf Anfrage.



NBR-Gewebe-Kompaktnutringe S15

STANGENDICHTUNG

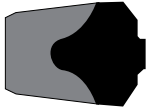

Vorzugsgrößen

(in der Tabelle grau hinterlegt und laufend am Lager bevorratet)

Die anderen Dimensionen sind in der Regel ebenfalls prompt lieferbar.

Die gekennzeichneten Einbauträume entsprechen ISO-Norm 5597.

MONTAGE

Die Dichtungen lassen sich oval verformen und ab $\varnothing 20$ mm in geschlossene Nuten einsprengen.

BESTELLBEISPIEL

S15 - 50 x 60 x 8

	$\varnothing d_1$ f9	$\varnothing D_1$ Js11	L_1 +0,25	H	S	Art.Nr.
	20	28	6,4	5,6	4,0	2137000
	22	30	6,4	5,6	4,0	2137100
	25	33	6,4	5,6	4,0	2137200
	28	36	6,4	5,6	4,0	2137300
	30	38	6,4	5,6	4,0	2137400
	32	40	6,4	5,6	4,0	2137500
	35	43	6,4	5,6	4,0	2137600
	36	44	6,4	5,6	4,0	2137700
	40	48	6,4	5,6	4,0	2137800
ISO	45	55	8,0	7,1	5,0	2137900
ISO	50	60	8,0	7,1	5,0	1204400
	55	65	8,0	7,1	5,0	0208700
	56	66	8,0	7,1	5,0	2138000
	60	70	8,0	7,1	5,0	0208500
	63	75	9,6	8,6	6,0	2138100
	65	77	9,6	8,6	6,0	2138200
	70	82	9,6	8,6	6,0	2146800
	80	92	9,6	8,6	6,0	2138300
	90	102	9,6	8,6	6,0	2138400
	100	115	12,0	11,6	7,5	2138500
	110	125	12,0	11,6	7,5	0749300
	115	130	12,0	11,6	7,5	2136900

Weitere Formen für ca. 150 metrische und zöllige Abmessungen verfügbar. Fordern Sie bei Bedarf die Maßblätter an.

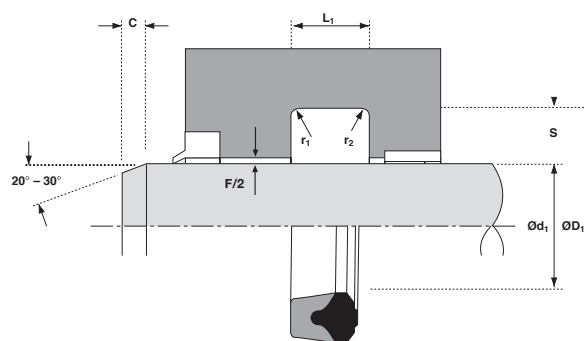

Weitere Abmaße und größere Durchmesser auf Anfrage.