

Adapter HygienicFit Baureihen 05C



Eigenschaften:

- Hygienische Gewindeverbindung zwischen Anlage und Düse
- Für viele Gewindegrößen verfügbar
- Anschweißseite für gängige Rohrmormen geeignet
- O-Ringe stellen eine dichte Verbindung sicher
- O-Ringe kapseln Gewinde vollständig



Funktionsvideo
www.lechler.com/de/mediathek/videos-allgemeine-industrie
 Oder Sie scannen den QR-Code.

Baureihe 05C

Technische Daten:



Maximale Betriebstemperatur
150 °C



Maximale Umgebungstemperatur
150 °C



Einbau
Betrieb in jeder Einbaulage



Werkstoff
1.4404 (316L),
EPDM (O-Ring)



Gewicht
70–300 g



Oberflächenqualität
Ra ≤ 0,8 µm
AUSSEN



Oberflächenqualität
Ra ≤ 0,8 µm
INNEN



Dampfeignung
Geeignet



Finden Sie dieses Icon auf unseren Produktseiten, ist eine Kompatibilität der Düse mit dem HygienicFit gegeben.

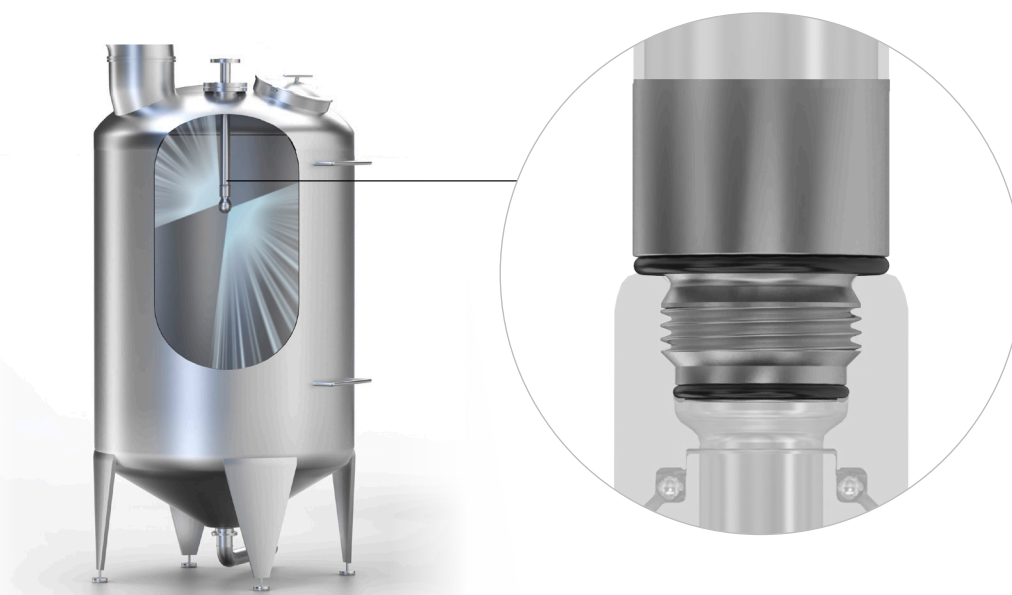

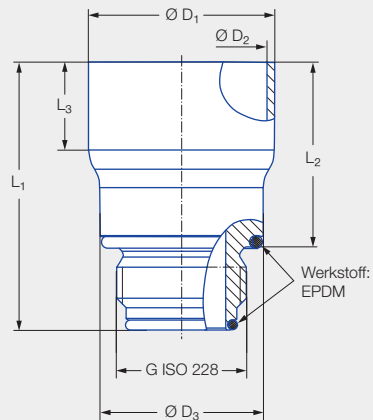

Bestell-Nr.		Abmessungen [mm]						Rohr-Norm
Type	Anschluss	L ₁	L ₂	L ₃	Ø D ₁	Ø D ₂	Ø D ₃	
	G ISO 228							
05C.190.1Y.AE.16	3/8 A	48,00	35,70	18,00	19,05	15,80	21,50	DIN EN 10357 series D
05C.230.1Y.AE.15	3/8 A	48,00	35,70	18,00	23,00	20,00	21,50	DIN EN 10357 series A
05C.250.1Y.AE.12	3/8 A	48,00	35,70	17,00	25,00	22,60	21,50	DIN EN 10357 series D
05C.250.1Y.AG.12	1/2 A	56,00	39,00	18,00	25,00	22,60	31,00	DIN EN 10357 series D
05C.350.1Y.AK.15	3/4 A	55,00	37,80	21,00	35,00	32,00	33,50	DIN EN 10357 series A
05C.380.1Y.AK.12	3/4 A	55,00	37,80	18,00	38,00	35,60	33,50	ISO 2037
05C.381.1Y.AK.15	3/4 A	55,00	37,80	18,00	38,10	35,10	33,50	DIN EN 10357 series D
05C.381.1Y.AM.16	1 A	59,00	39,00	23,00	38,10	34,90	40,50	DIN EN 10357 series D
05C.508.1Y.AP.15	1 1/4 A	57,00	38,00	22,00	50,80	47,80	49,40	DIN EN 10357 series D
05C.635.1Y.AR.16	1 1/2 A	63,00	44,00	22,00	63,50	60,30	56,00	DIN EN 10357 series D

Ersatzteilset O-Ringe EPDM

Gewindetyp G ISO 228	Bestell-Nr.
3/8 A	05C.000.E9.AE.00
1/2 A	05C.000.E9.AG.00
3/4 A	05C.000.E9.AK.00
1 A	05C.000.E9.AM.00
1 1/4 A	05C.000.E9.AP.00
1 1/2 A	05C.000.E9.AR.00

O-Ring-Set auch in FKM auf Anfrage lieferbar.